

引張圧縮両用

小型高温ロードセル LUXT-A



195°C対応
温度補償範囲

最小サイズ
($\phi 28 \times 34$ mm)
当社製品比較

用途



高温環境試験

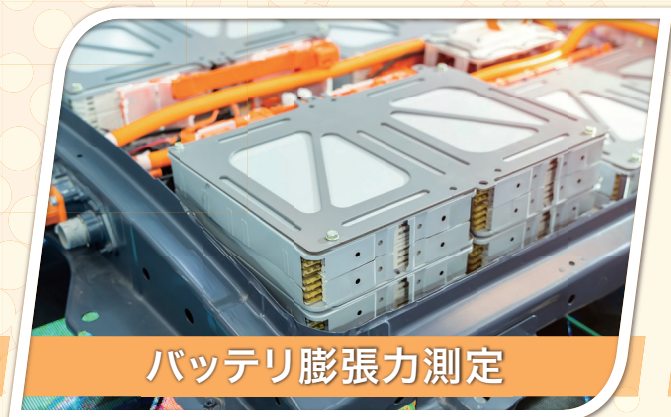

バッテリー膨張力測定

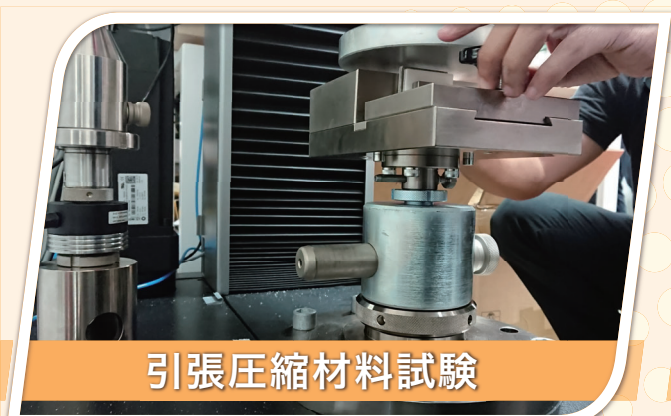

引張圧縮材料試験



ばね荷重測定

サイズ比較

従来機種より大幅な小型・軽量化を実現！

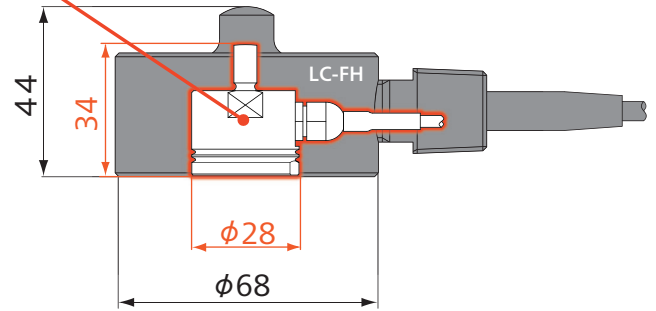
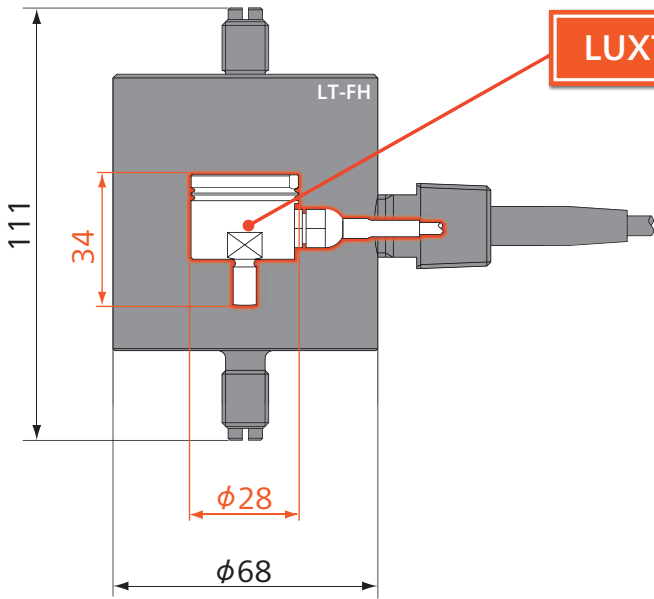

質量比較 ※約（ケーブル含まず）

定格容量	LUXT-A	従来機種	
		LT-FH	LC-FH
500 N			
1 kN	80 g	1.7 kg	800 g
2 kN			

主な仕様

定格容量	±500 N, ±1 kN, ±2 kN
非直線性	±0.5% RO以内
ヒステリシス	±0.5% RO以内
定格出力	1.0 mV/V (2000 × 10 ⁻⁶ ひずみ) ± 20%
温度補償範囲	0 ~ 195°C 凍結(結露)なきこと
許容過負荷	150%
質量	約 80 g (ケーブル含まず)

標準付属品 六角ナット 3種 SUS

製品詳細はこちら



株式会社 共和電業

182-8520 東京都調布市調布ヶ丘 3-5-1
TEL:042-488-1111 FAX:042-481-3258
Website: www.kyowa-ei.com

- | | |
|---|--|
| □ 札幌営業所
TEL.011-642-8877 FAX.011-642-8866 | □ 名古屋営業所 営業課
TEL.052-774-8111 FAX.052-774-8100
中部エンジニアリング課(インフラ営業部)
TEL.052-778-6450 FAX.052-778-6453 |
| □ 東北営業所
TEL.022-771-6355 FAX.022-371-7130 | □ 大阪営業所 営業課
TEL.06-6315-6761 FAX.06-6315-1949
関西エンジニアリング課(インフラ営業部)
TEL.06-6315-0976 FAX.06-6315-1949 |
| □ 宇都宮営業所
TEL.028-634-7521 FAX.028-634-7522 | □ 明石営業所
TEL.078-917-5181 FAX.078-913-2048 |
| □ 北関東営業所
TEL.048-527-0710 FAX.048-527-0712 | □ 広島営業所
TEL.082-293-8850 FAX.082-293-8770 |
| □ 筑波営業所
TEL.029-852-1891 FAX.029-852-1893 | □ 福岡営業所
TEL.092-411-6744 FAX.092-411-4266 |
| □ 東京営業所
TEL.03-5226-3551 FAX.03-5226-3570 | □ インフラ営業部
TEL.03-5226-3565 FAX.03-5226-3569 |
| □ 多摩営業所
TEL.042-489-7226 FAX.042-489-8399 | □ 海外営業部
TEL.042-489-7220 FAX.042-488-1122 |
| □ 厚木営業所
TEL.046-296-5660 FAX.046-295-1344 | |
| □ 豊田営業所
TEL.0565-37-8600 FAX.0565-37-7335 | |

⚠️ 安全に関するご注意

- 正しく安全にお使いいただくために、ご使用前に必ず「取扱説明書記載の安全上のご注意」をよくお読みください。
- 水、湿気、ほこり、引火性ガス等の多い場所に設置しないでください。火災、感電、故障等の原因になることがあります。

- 記載の仕様・意匠等は予告なく変更させていただくことがあります。
- 記載製品を特殊用途にご使用いただく場合にはお問い合わせください。
- 記載の会社名および商品名は、それぞれ各社の商標または登録商標です。
- 保証内容は製品に添付の「製品保証について」および、下記Websiteからご覧いただけます。
www.kyowa-ei.com/jpn/company/quality/warranty.html
- 本カタログに記載の製品は日本国内仕様です。
- 本カタログ記載内容の無断転用・無断転載は固くお断り致します。

お問い合わせ、ご用命などは下記にお申し付けください。



JQA-0821
JQA-EM4824